

**GXフロントナックルがVer.3になってリファイン。
最新アップデートに加え、ベアリングレスでお手軽な 3,800 円に。**

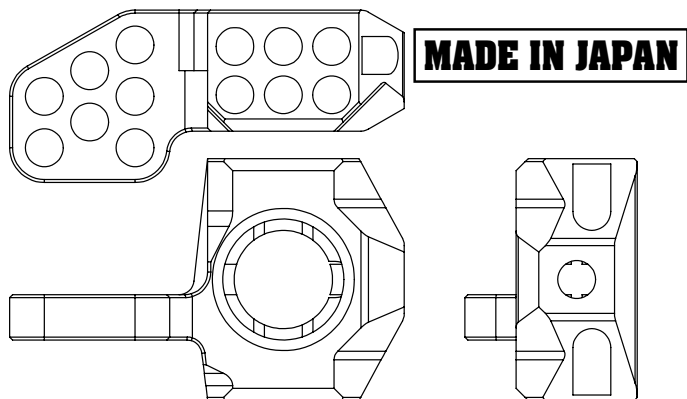

VER.2 からの変更点

ナックルは左右共通から左右別々の設計に変更。ステアリングロッド取付け部をオフセットする事で、ピロボールの高さ自由度がアップ!適正なバンプ調整を可能とします。

ステアリングロッド取付け部を評価の高かったVer.1形状に変更しました。ネジ切り仕様なのでナットを使わずにピロボールの固定ができ、ナックルストッパーの取付けも容易です。

アクスルシャフトのセンター軸精度、ベアリングのフィッティング精度をより高めました。

既にベアリングをお持ちか別途ベアリングを用意するユーザー様を考慮し、ベアリングを別売設定に。本体のみの価格となり、従来よりもお買い求めやすくなりました。



0259-FD SILVER



0260-FD BLACK



0261-FD BLUE



0262-FD RED

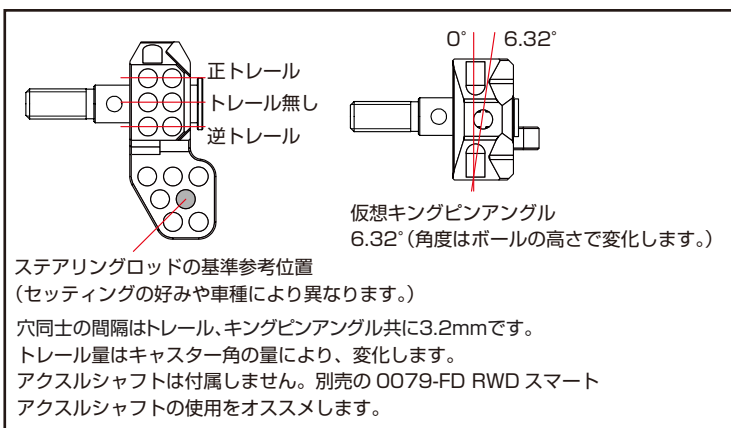

特殊皮膜コーティングで転がり性能アップ。



フロントの転がりが必要な RWD ドリフトの為に高性能ベアリング。摩擦抵抗を飛躍的に低減させる特殊樹脂皮膜のコーティングを施しました。850 フランジ付 (4 個入)

品番	JAN	商品名	定価 (税別)	定価 (税込)	ご注文数	出荷予定日
0259-FD	4571344916877	GX フロントナックル Ver.3 (silver)	¥3,800	¥4,104		8月10日頃
0260-FD	4571344916884	GX フロントナックル Ver.3 (black)	¥3,800	¥4,104		8月10日頃
0261-FD	4571344916891	GX フロントナックル Ver.3 (blue)	¥3,800	¥4,104		8月10日頃
0262-FD	4571344916907	GX フロントナックル Ver.3 (red)	¥3,800	¥4,104		8月10日頃
0263-FD	4571344916914	スーパードライコートベアリング (850 フランジ付 /2pcs)	¥1,400	¥1,512		8月10日頃

販売店様名

問屋様名